

iRobot® Roomba®

Vacuum Cleaning Robot

5TH GENERATION 

500 Series
Owner's Manual





Dear iRobot Roomba owner,

Welcome to the world of iRobot! As an owner of an iRobot Roomba Vacuum Cleaning Robot, you join a world-wide community of people who enjoy more free time. Roomba cleans routinely, so you don't have to. Now you can spend your time on more enjoyable and important tasks.

The Roomba 500 series is the 5th generation of our award-winning iRobot Roomba Vacuum Cleaning Robot. In developing this newest version, we incorporated feedback and suggestions from Roomba owners across the globe to make this robot more efficient and easier to use than its predecessors.

Many advancements are made to our products based on suggestions and feedback from home robot owners like you. To share your feedback, stories or ask questions about your new home robot, please visit our Service and Support site at www.irobot.com.

We encourage you to register your robot, either online or by mail. As a registered home robot owner, you'll receive information and updates personalized to your robot and you can save helpful tips and product information in your account. To register online, go to www.irobot.com.

Thank you for joining the iRobot community. We look forward to your valued input as we continue to deliver groundbreaking products to change and improve your world.

On behalf of the entire iRobot team,



A handwritten signature in black ink, appearing to be "C. Angle", written in a cursive style.

Colin Angle
Co-Founder and CEO
iRobot Corporation

Советы

Перед первым использованием необходимо активировать Roomba, удалив пленку, закрывающую батарею. Также для лучшего результата следует провести длительную (16 часов) зарядку робота.

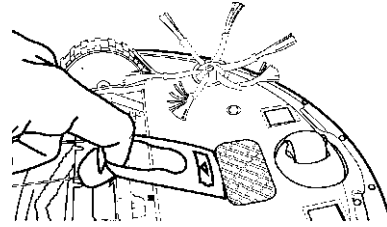

Удалите пленку, закрывающую контакты батареи

Включение и выключение:

- Roomba не имеет кнопки «Питание»
- Чтобы включить робота, однократно нажмите CLEAN. Прозвучит звуковой сигнал и кнопка CLEAN загорится.
- Чтобы начать уборку, нажмите CLEAN еще раз. Робот начнет цикл уборки.
- Чтобы временно приостановить уборку, нажмите CLEAN в процессе уборки.
- Чтобы продолжить уборку, снова нажмите CLEAN.
- Чтобы выключить робота, нажмите и удерживайте кнопку CLEAN до выключения робота.

Для лучшей производительности

- Вынимайте и очищайте щетки после каждого использования.
- Очищайте мусоросборник после каждого использования.
- Используйте виртуальные стены (Virtual Walls®) или маяки (Virtual Wall® Lighthouses™), чтобы обеспечить уборку именно заданной территории.
- Используйте Roomba регулярно.

Срок службы батареи

- Для продления срока службы батареи рекомендуется хранить робота постоянно подключенным к сети (или установленным на базу).

Голосовые подсказки

- Roomba имеет функцию голосовых подсказок (демонстрации) основных функций.
- Чтобы начать демонстрацию, убедитесь, что кнопка CLEAN горит. Затем нажмите и удерживайте кнопку HOLD/DEMO. Для модели 510 – нажмите и отпустите кнопку DEMO.
- Чтобы прервать демонстрацию, нажмите и удерживайте кнопку CLEAN до выключения робота.

Roomba содержит электронные элементы. Не погружайте робота в воду и не обливайте водой. Протирайте только сухой тряпкой.

Содержание

Анатомия iRobot Roomba	6
Алгоритм уборки	7
Механизм уборки	8
Режимы уборки.....	9
Хранение и зарядка батареи	10 - 11
Виртуальные стены (Virtual Walls®)	12
Маяки (Virtual Wall® Lighthouses™).....	13 - 15
Работа Roomba по расписанию	16 - 17
База	18
Беспроводный командный центр.....	19
Обслуживание	20 - 22
Решение проблем	23
Часто задаваемые вопросы.....	24
Заменяемые модули	25
Служба поддержки покупателей.....	26
Важно: инструкция по безопасности.....	27

Анатомия Roomba

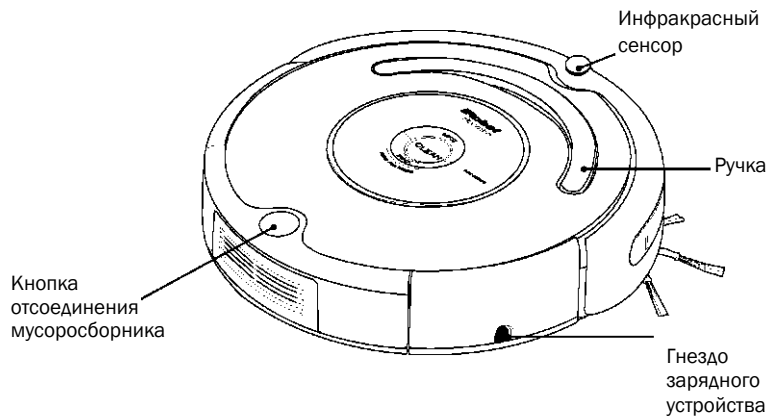

Кнопки и лампочки (Модели 510 - 545)

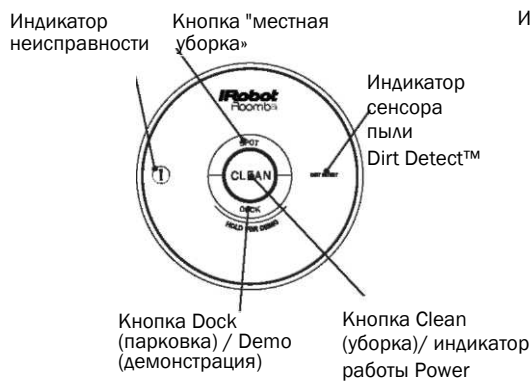

Кнопки и лампочки (Модели 550 и старше)

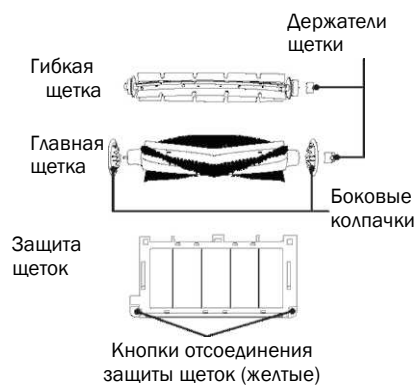
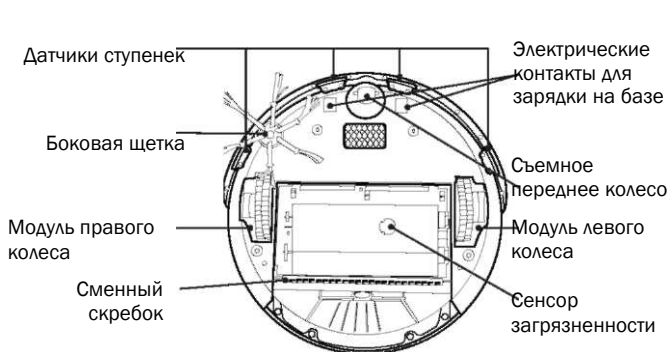

Алгоритм уборки

Roomba – робот-пылесос, который производит процесс уборки по собственному алгоритму, отличному от привычного для большинства людей. Roomba использует собственный алгоритм для уборки полов, в том числе под и вокруг предметов мебели, а также вдоль стен.

В процессе работы Roomba определяет оптимальный путь уборки, задействуя один из встроенных шаблонов:

Движение по спирали: Roomba использует спиральный шаблон для уборки концентрированной области.

Движение вдоль стен: Данный шаблон применяется для уборки вдоль периметра комнаты, а также для навигации по комнате и огибания стоящих на полу предметов.

Диагональное движение: Roomba пересекает комнату по диагонали, чтобы обеспечить покрытие всей территории.

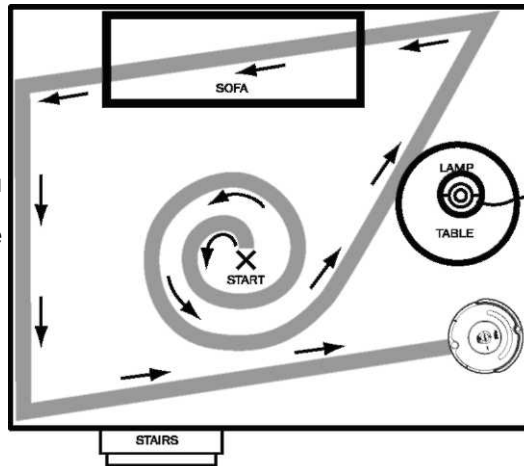

Детекторы загрязнения: Когда Roomba обнаруживает скопление мусора, загорается голубая лампочка Dirt Detect™; робот чистит данный участок более интенсивно.

Шаблоны уборки: В процессе уборки робот сам определяет размер комнаты и оптимальный алгоритм уборки.

«Местная уборка»: Интенсивная уборка конкретного участка. Roomba будет двигаться по спирали в пределах участка ориентировочно 1м в диаметре, затем вернется к месту старта.

СОВЕТ: Roomba требуется около 25 минут для уборки средней по размеру комнаты. В процессе уборки робот проедет над каждым участком поверхности по несколько раз, чтобы обеспечить полное покрытие территории.

СОВЕТ: Для обеспечения эффективной уборки, обеспечьте отсутствие лишних предметов на полу. Используйте маяки или виртуальные стены, чтобы ограничить выезд робота за пределы комнаты.

iRobot

Механизм уборки

Roomba использует патентованный трехступенчатый механизм уборки.

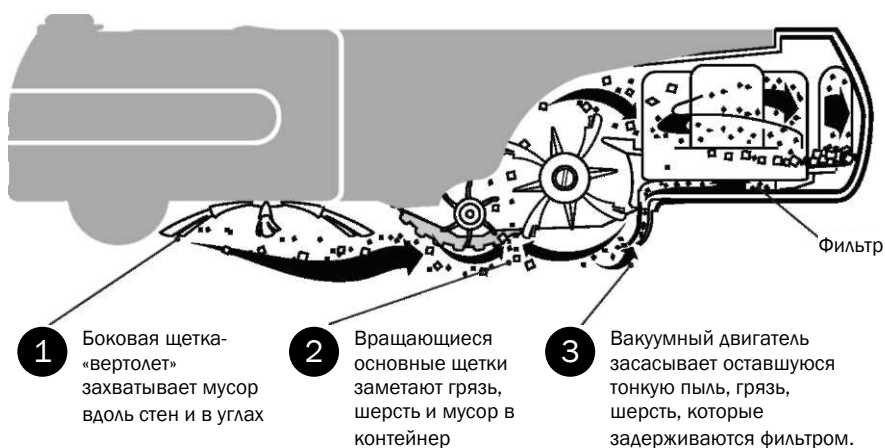

Виды покрытий

Roomba автоматически подстраивается под уборку на деревянных полах, коврах, плитке, линолеуме, ламинате.

Сенсоры Roomba позволяют избегать ступенек и подобных перепадов высоты. Возможно скольжение на особо скользких участках. Очень темные полы могут снизить эффективность сенсоров Roomba.

Система предотвращения застревания

Roomba не запутывается в проводах или бахроме на коврах. Когда Roomba определяет, что в механизм попал провод или край ковра, робот останавливает работу щеток и пытается освободиться. При активации механизма предотвращения застревания возможны щелчки.

Режимы уборки

Roomba производит уборку в заданном Вами режиме. Имеются три режима уборки.

CLEAN MODE Уборка (все модели)

Roomba автоматически определяет размер комнаты и соответственно подстраивает время уборки..

SPOT MODE «Местная уборка» (все модели)

Интенсивная уборка конкретного участка. Roomba будет двигаться по спирали в пределах участка ориентировочно 1м в диаметре, затем вернется к месту старта.

Scheduled Cleaning Mode Уборка по расписанию (модели 550 и старше)

При установке расписания уборки Roomba входит в режим «уборка по расписанию». В назначенное время, Roomba покинет базу, произведет уборку, а по завершении – вернется на базу для подзарядки.

Хранение и зарядка батареи

Roomba питается от перезаряжаемой аккумуляторной батареи. Батарея рассчитана на сотни циклов уборки до того момента, когда может потребоваться ее замена.

Срок службы батареи

Для продления срока службы батареи, компания iRobot рекомендует всегда хранить Roomba на зарядке. Другие советы по продлению срока службы батареи можно найти на сайте www.irobot.com.

Совет: Если после уборки батарея теплая, Roomba выждет некоторое время перед тем, как начать процесс зарядки.

Совет: При необходимости длительного хранения, iRobot рекомендует полностью зарядить батарею, извлечь ее из робота и поместить в сухое прохладное место.

Время уборки

Следует начинать каждый новый цикл уборки с полностью заряженной батареей. Полностью заряженная батарея способна обеспечить по крайней мере один полный цикл уборки.

16-часовая «обновляющая» зарядка

В случае, если Roomba долгое время находился вне базы/зарядного устройства, робот начнет специальный 16-часовой цикл зарядки. Продолжительный цикл зарядки «освежает» батарею и увеличивает ее срок службы. В процессе зарядки, лампа CLEAN мигает в быстром темпе. **ВНИМАНИЕ:** для лучшего результата никогда не прерывайте 16-часовой цикл.

СОВЕТ: Для лучшего результата, проведите полный 16-часовой цикл заряда перед первым использованием Roomba. Всегда храните батарею внутри робота, стоящего на базе или подключенного к зарядному устройству.

Зарядка батареи

Возможны два способа зарядки:

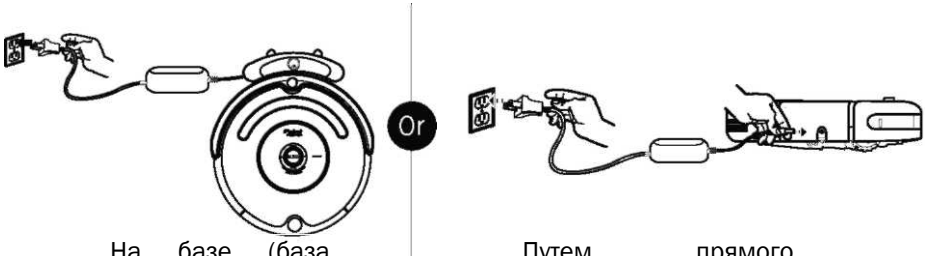

На базе (база включена в сеть)

Путем прямого подключения адаптера в разъем на корпусе робота

СОВЕТ: Когда Roomba на базе, убедитесь, что горят лампочки «Power» (питание) и «Docked» (припаркован).

Roomba сигнализирует о процессе зарядки с помощью подсветки кнопки "Clean". Цвет подсветки показывает состояние батареи:

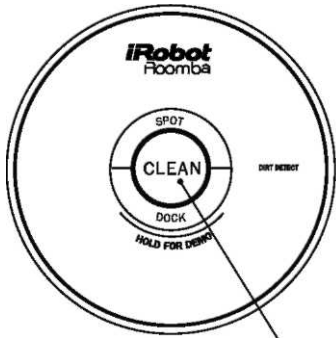

Кнопка CLEAN

Цвет кнопки «Clean»	Значение
Красный	Батарея разряжена
Оранжевый переливающийся	Идет зарядка
Зеленый немигающий	Батарея полностью заряжена
Оранжевый быстро мигающий	Идет 16-часовой цикл зарядки

Виртуальные стены - Virtual Walls®

(в комплекте с моделями 510-530)

Виртуальные стены создают невидимый барьер, который робот не будет пересекать. Этот барьер может использоваться, чтобы ограничить уборку одной комнатой или участком, либо чтобы не допустить робота к компьютерным и электрическим проводам, хрупким предметам и т.п.

Виртуальные стены могут создавать барьер длиной до 2,5 метров или даже длиннее. Используется трехступенчатый переключатель: до 1 метра, 1-2 метра, 2,5 метра и дальше. Учитывайте, что по мере удаления от источника ширина луча виртуальной стены также увеличивается (конусная форма барьера). Также виртуальная стена формирует круговой барьер вокруг себя, чтобы предотвратить столкновение с роботом.

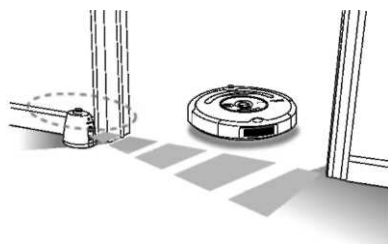

Установка батареек

Используйте 2 щелочные батарейки размера "D". Виртуальная стена автоматически выключается через 135 минут работы. Зеленый мигающий индикатор сигнализирует о предстоящей замене батареек.

Управление дальностью луча-барьера

Используйте переключатель для установки дальности. Более длинный барьер быстрее истощает батарейки.



СОВЕТ: Луч-барьер распространяется из отверстия над логотипом iRobot..

СОВЕТ: Для лучшего результата, размещайте виртуальную стену с наружной стороны дверного проема, который вы хотите заблокировать. Для продления срока службы батарей установите регулятор дальности на минимально приемлемый уровень.

Дополнительные виртуальные стены могут быть приобретены на сайте www.irobot.com.

Виртуальные стены совместимы со всеми роботами Roomba серии 500.

Маяки - Virtual Wall Lighthouses™

(модели 535 и старше)

Маяки могут работать как в режиме маяка, так и в режиме обычной виртуальной стены.

- В режиме маяка они помогают Roomba ориентироваться в доме, находить базу, а также позволяют полностью завершить уборку одной комнаты, прежде чем перейти к следующей.
- В режиме виртуальной стены, маяк ограничивает передвижение Roomba заданным участком.

СОВЕТ: Маяки включаются и выключаются автоматически, одновременно с включением/выключением робота. Будучи включенными, верхушка маяка подсвечивается. Для экономии батарей, извлеките их из маяка, если не планируете использовать технологию «Маяк» во время уборки.

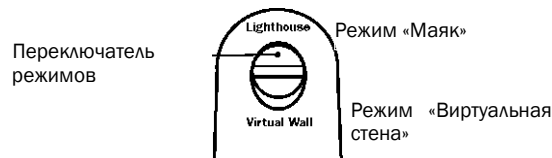

Используйте переключатель для выбора режима работы.



Мигание подсветки сигнализирует о предстоящей замене батареек.

Маяки - Virtual Wall Lighthouses™

Режим маяка

В режиме «Маяк» облегчается навигация робота по дому, и возможна поочередная уборка комнат.

Разместите маяк в дверном проеме, так, чтобы логотип iRobot смотрел на противоположный косяк. Roomba начнет уборку в первой комнате, затем переместится в следующую. Когда Roomba завершит уборку, он использует маяки, чтобы найти дорогу на базу.

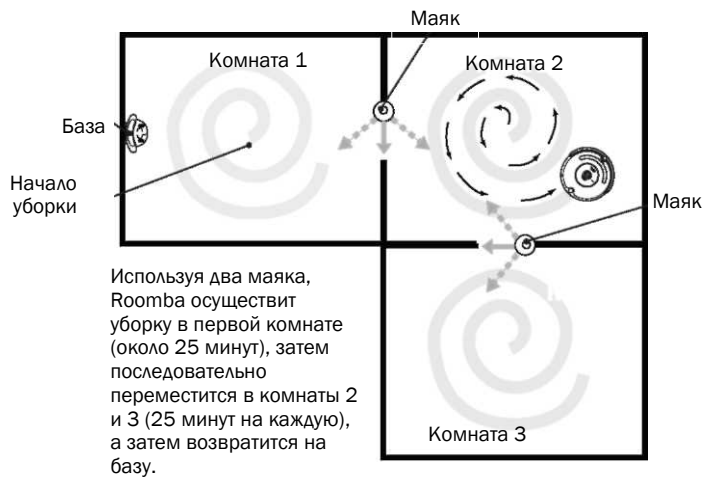
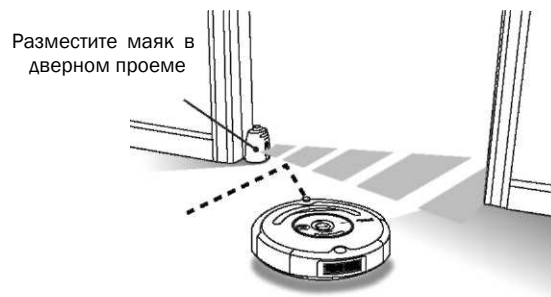

Маяки - Virtual Wall Lighthouses™

(модели 535 и старше)

Режим виртуальной стены

В режиме виртуальной стены, маяки создают невидимый барьер, который робот не будет пересекать.

Используйте переключатель, чтобы регулировать длину барьера. Более длинный барьер быстрее истощает батарейки.

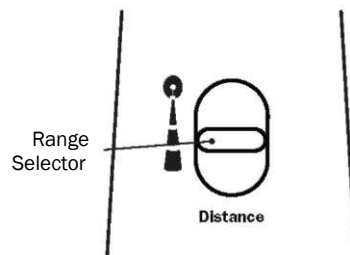

Виртуальные стены могут создавать барьер длиной до 2,5 метров или даже длиннее. Используется трехступенчатый переключатель: до 1 метра, 1-2 метра, 2,5 метра и дальше. Также маяк формирует небольшой круговой барьер вокруг себя, чтобы предотвратить столкновение с роботом.

СОВЕТ: Используйте режим виртуальной стены, чтобы заблокировать дверной проем или не допустить робота в отдельные участки комнаты.

СОВЕТ: В режиме виртуальной стены, рекомендуется размещать маяк с обратной стороны блокируемого дверного проема (см.рисунок на стр.12)

СОВЕТ: Не двигайте робота руками в процессе уборки. Избегайте размещать маяки и виртуальные стены слишком близко друг к другу, а также к базе или предметам, могущим заблокировать луч-барьер. В противном случае, возможны сбои в распознавании маяков либо возвращении на базу.

Дополнительные маяки могут быть приобретены на сайте www.irobot.com.

Маяки совместимы с моделями 535 и старше.

Уборка по расписанию

(модели 550 и старше)

Установка текущего времени

Перед заданием расписания уборки необходимо установить текущее время.

1	Нажмите и удерживайте кнопку CLOCK (часы)
2	Удерживая кнопку CLOCK, используйте кнопки DAY (дни), HOUR (часы), MINUTE (минуты) для установки правильного времени
3	Отпустите кнопку CLOCK. Робот издаст звуковой сигнал.

Установка расписания

Вы можете запрограммировать Roomba на ежедневную уборку, до 7 раз в неделю (каждый день программируется отдельно).

Чтобы задать расписание уборки:

1	Нажмите и удерживайте кнопку SCHEDULE (расписание)
2	Удерживая кнопку SCHEDULE, используйте кнопки DAY (дни), HOUR (часы), MINUTE (минуты) для установки желаемого времени уборки
3	Отпустите кнопку SCHEDULE. Робот издаст звуковой сигнал.

Просмотр и удаление расписаний

1	Нажмите и удерживайте кнопку SCHEDULE (расписание)
2	Удерживая кнопку SCHEDULE, используйте кнопку DAY для просмотра по дням недели
3	Отпустите кнопку SCHEDULE.

Чтобы удалить запрограммированное время уборки

1	Нажмите и удерживайте кнопку SCHEDULE (расписание)
2	Удерживая кнопку SCHEDULE, используйте кнопку DAY для просмотра по дням недели
3	Выбрав день недели, для которого Вы хотите удалить расписание, нажмите и удерживайте кнопку DAY. Робот издаст звуковой сигнал для подтверждения удаления.
4	Отпустите кнопку SCHEDULE.

Чтобы изменить расписание

1	Нажмите и удерживайте кнопку SCHEDULE (расписание)
2	Удерживая кнопку SCHEDULE, используйте кнопку DAY для просмотра по дням недели
3	Выбрав день недели, для которого Вы хотите удалить расписание, используйте кнопки HOUR (часы) и MINUTE (минуты) для коррекции времени.
4	Отпустите кнопку SCHEDULE. Робот издаст звуковой сигнал.

Модели 535 и старше также могут быть запрограммированы с помощью Беспроводного командного центра (приобретается отдельно).

База - Home Base®

Roomba возвращается на базу по завершении цикла уборки, либо когда его батарея разрядится. Для нахождения базы робот использует инфракрасный сигнал, подаваемый базой.

Всегда держите базу подключенной к сети. Когда робот припаркован на базе и заряжается, горят лампочки Power (питание) и Docked (припаркован).

Размещение базы

Базу следует разместить на ровной твердой поверхности в той части комнаты, где Roomba сможет легко найти базу по завершении уборки.

Разместите базу задней стенкой к стене или любому неподвижному объекту, чтобы предотвратить сдвигание базы в процессе парковки робота. Если робот не смог припарковаться с первого раза, он продолжит попытки.



Чтобы вручную заставить робота найти базу и встать на зарядку, просто нажмите кнопку "Dock" (парковка)

Беспроводный командный центр

Беспроводный командный центр совместим только с моделями 535 и старше. Для моделей 570 и старше он входит в комплект поставки, для других моделей приобретается отдельно.

Беспроводный командный центр позволяет с удобством управлять основными функциями Roomba. Вы можете включать и выключать Roomba, программировать расписание, а также «рулить» движением робота по комнате.

Чтобы запрограммировать робота на уборку по расписанию, используйте кнопки Командного центра так, как если бы это были кнопки на корпусе робота (см. стр.16).

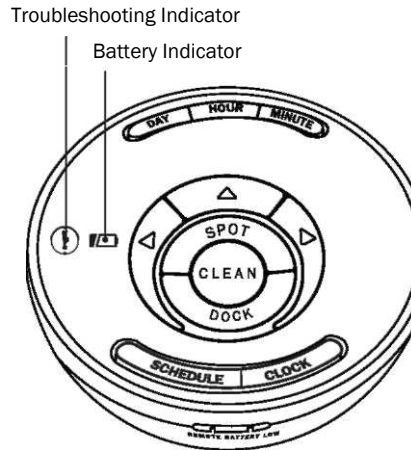

СОВЕТ: при включении Беспроводного командного центра, поочередно мигают лампочки дней недели, до тех пор пока не установится контроль над роботом.

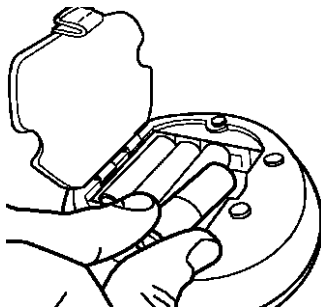

Перед первым использованием командного центра, установите 4 щелочные батареи формата AA (пальчиковые).

Каждый командный центр может управлять только одним роботом. Чтобы «привязать» командный центр к конкретному роботу:

А) установите новые батарейки, удерживая кнопку левого поворота. Поочередно замигают лампочки дней недели.

Б) Разместите Беспроводный командный центр прямо на роботе, и удерживайте кнопки DAY и MINUTE до тех пор, пока робот не мигнет лампочкой и не издаст звуковой сигнал. Теперь командный центр привязан к конкретному роботу.

Обслуживание

Чтобы обеспечить наилучшие характеристики Roomba, рекомендуется регулярно выполнять процедуры обслуживания:

1 Опорожняйте мусоросборник после каждого цикла уборки

* Заменяйте фильтр каждые 2 месяца

Press button and pull
to remove bin.

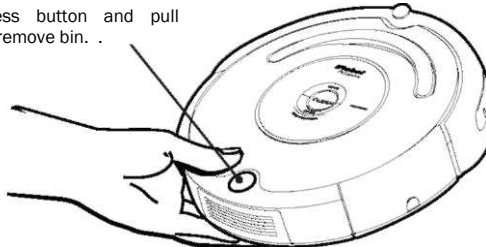

2 Очистите фильтр

A. Очистите или замените фильтр.*

Опорожните
мусоросборник

B. Очистите место
установки фильтра.

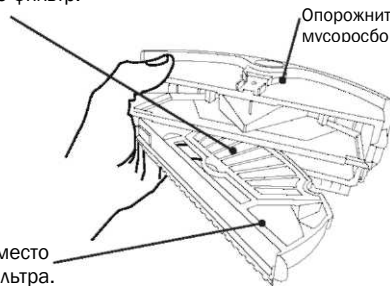

Посетите сайт www.irobot.com для получения детальных инструкций.

СОВЕТ: Опорожняйте мусоросборник и очищайте щетки после каждого использования. Регулярно проверяйте съемное переднее колесико на предмет намотанных волос и шерсти.

СОВЕТ: Если Вы заметили, что Roomba стал собирать меньше мусора, опорожните мусоросборник и очистите щетки.

Очистка щеток

A. Снимите защиту щеток, приподняв оба желтых рычажка.



B. Удалите колпачки-держатели щеток. Очистите щетки от волос и шерсти с помощью ножниц.

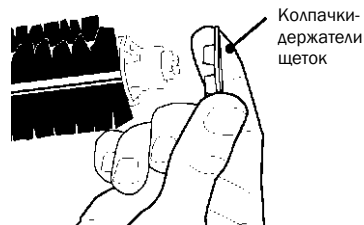

СОВЕТ: Обслуживая робота, обращайтесь внимание на желтые детали. Эти детали сделаны съемными, и должны очищаться каждый раз, когда Вы опорожняете мусоросборник.

C. Очистите колпачки-держатели щеток.



D. Используйте прилагаемый инструмент для легкой очистки щеток.

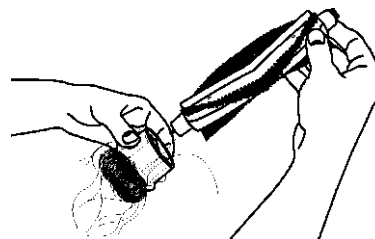

! Чрезмерное количество волос и шерсти, намотавшееся на щетки и движущиеся части, может навсегда повредить робота. Регулярно проверяйте щетки и держатели щеток.

! Не пытайтесь запустить робота без колпачков-держателей. При утере колпачков-держателей свяжитесь с производителем для замены.

Очистка переднего колеса

- 1 Потяните колесо вверх, чтобы вытащить его из места установки.
- 2 Очистите место установки колеса от мусора.
- 3 Удалите волосы и шерсть, намотанные вокруг оси колеса. Нажмите на ось, чтобы полностью вытащить ее из колеса.
- 4 Очистите колесо.
- 5 Установите колесо и ось в место установки, затем вставьте колесный модуль обратно в корпус робота.

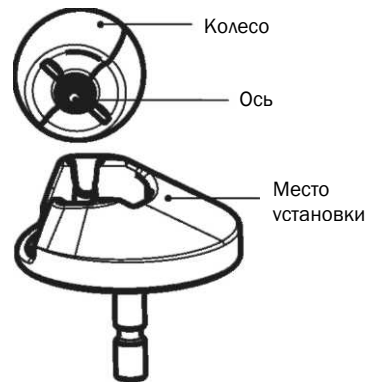

Очистка датчиков ступенек.

- 1 Очистите датчики ступенек с помощью чистой сухой ткани.

Датчики ступенек

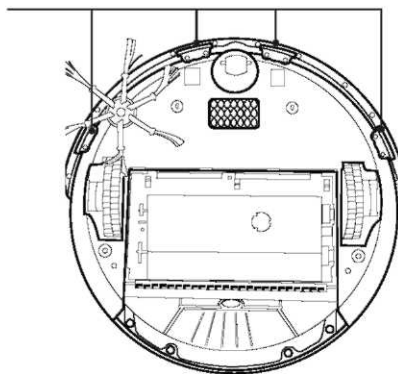

Решение проблем

Roomba сигнализирует о том, что что-то не так, с помощью двухтонового звукового сигнала «ах-ох», за которым следует серия звуковых сигналов, и в некоторых случаях звуковая подсказка.

Используйте приведенную ниже справочную таблицу для решения проблем.

Если проблему не удастся решить, посетите сайт www.irobot.com/support.

Звуковой сигнал...	Вероятная причина	Что делать
1 раз	Робот застрял, вывесив колесо.	Убедитесь, что робот твердо стоит всеми колесами на ровной поверхности. Перезапустите робота.
2 раза	Невозможно повернуть главные щетки.	Выньте и очистите щетки. (см.стр.21)
5 раз	Невозможно повернуть (застряло) ведущее колесо.	Очистите колеса от волос и мусора. Подвигайте колеса, убедитесь что они вращаются без затруднений.
6 раз	Загрязнены датчики ступенек либо робот остановился у ступеньки.	Протрите датчики ступенек сухой тканью и перезапустите робота в новом месте. (см.стр.22)
7 раз	Невозможно повернуть (застряло) ведущее колесо.	Очистите колеса от волос и мусора. Подвигайте колеса, убедитесь что они вращаются без затруднений. Перезапустите робота в новом месте.
8 раз	Невозможно повернуть переднее колесо, либо робот застрял целиком.	Очистите переднее колесо от волос и мусора. Перезапустите робота в новом месте. (см.стр.22)
9 раз	Робот застрял с прижиманием переднего бампера, либо загрязнен датчик переднего бампера (датчик препятствия)	Проверьте и очистите передний бампер.
11 раз	Бампер робота долгое время не регистрирует препятствий. Возможно, робот застрял на одном месте.	В случае, если робот работает в очень большой комнате, попробуйте уменьшить пространство для уборки с помощью виртуальных стен. Если робот не находится в большой комнате, ударьте легко по переднему бамперу, чтобы убедиться в правильной работе датчика столкновений.
12 раз	Датчик ступенек загрязнен или неисправен.	Проверьте и очистите датчики ступенек (см.стр.22)
Речевое сообщение...	Вероятная причина	Что делать
Remove and clean Roomba's brushes Снимите и очистите щетки	Невозможно повернуть главные щетки.	Выньте и очистите щетки. (см.стр.21)
Clean Roomba's cliff sensors Очистите датчики ступенек	Загрязнены датчики ступенек либо робот остановился у ступеньки.	Протрите датчики ступенек сухой тканью. Убедитесь, что все колеса робота стоят на ровной твердой поверхности. (см.стр.22)
Inspect and clean Roomba's wheel(s) Проверьте и очистите колеса	Ведущее колесо застряло или не касается поверхности.	Очистите колеса от волос и мусора. Подвигайте колеса, убедитесь что они вращаются без затруднений. Убедитесь, что все колеса робота стоят на ровной твердой поверхности.
Мигание лампочки...	Вероятная причина	Что делать
1 мигание (при зарядке)	Батарея не вставлена	Убедитесь, что с батареи удалена пленка. Снимите нижнюю крышку робота, выньте и снова установите батарею.
2 мигания		Попробуйте снова поставить робота на зарядку. Если проблема не исчезает, свяжитесь с сервисной службой.
3 мигания		Попробуйте снова поставить робота на зарядку. Если проблема не исчезает, свяжитесь с сервисной службой.
5 миганий	Ошибка зарядки	Перезапустите робота, удерживая кнопки SPOT и DOCK в течение 12 секунд. Если проблема не исчезает, свяжитесь с сервисной службой.
6 миганий	Батарея слишком горячая	Дайте батарее остыть и попробуйте поставить робота на зарядку снова.
7 миганий	Батарея не остывает	Дайте батарее остыть минимум 1 час, и попробуйте поставить робота на зарядку снова. Если проблема не исчезает, свяжитесь с сервисной службой.

СОВЕТ: Чтобы перезагрузить программное обеспечение Roomba, нажмите и удерживайте кнопки SPOT и DOCK/DEMO в течение 12 секунд. Это сбросит расписание уборки и системное время, и может помочь решить некоторые ошибки, возникшие по вине программного обеспечения.

Часто задаваемые вопросы

Почему боковая щетка-«вертолет» иногда начинает вращаться в обратную сторону?

Запутавшись в проводах или бахrome ковра, боковая щетка может замедлить вращение, или вращаться в обратную сторону, чтобы освободиться. Это также может произойти на толстых или высоко-ворсовых коврах. Если подобное поведение наблюдается на твердых поверхностях в отсутствие ковров или проводов, требуется очистить боковую щетку. Используя маленькую отвертку с головкой Philips, открутите винт в центре щетки. Затем выньте щетку и тщательно прочистите все от мусора и волос. Установите щетку на место и закрутите винт.

Почему робот иногда издает глухой стук?

Когда щетки робота встречают препятствие в виде проводов или бахромы ковра, робот изменяет направление вращения щеток, чтобы высвободить их. При этом раздается глухой звук, примерно раз в секунду, пока щетки не высвободятся. Если подобный звук раздается при отсутствии бахромы или проводов, необходимо очистить щетки (см.стр.21).

Почему робот не замедляется перед некоторыми препятствиями?

Робот использует «технология мягкого касания», позволяющую на расстоянии определить наличие стен или препятствий, заблаговременно снизив скорость и обеспечив мягкое касание с последующим изменением направления движения. Эффективность обнаружения может быть снижена, если препятствия очень темные либо черные, либо если объекты менее 5 сантиметров в диаметре.

СОВЕТ: дополнительные вопросы могут быть освещены на сайте www.irobot.com/support.

Сменные модули

Roomba имеет ряд сменных модулей, включая ведущие колеса, боковую щетку, главный чистящий узел, мусоросборник, переднее колесо, и батарею.

Чтобы получить доступ к сменным элементам конструкции, снимите нижнюю защитную крышку робота, открутив четыре винта, удерживающие крышку, и пятый винт, крепящий боковую щетку-«вертолет».

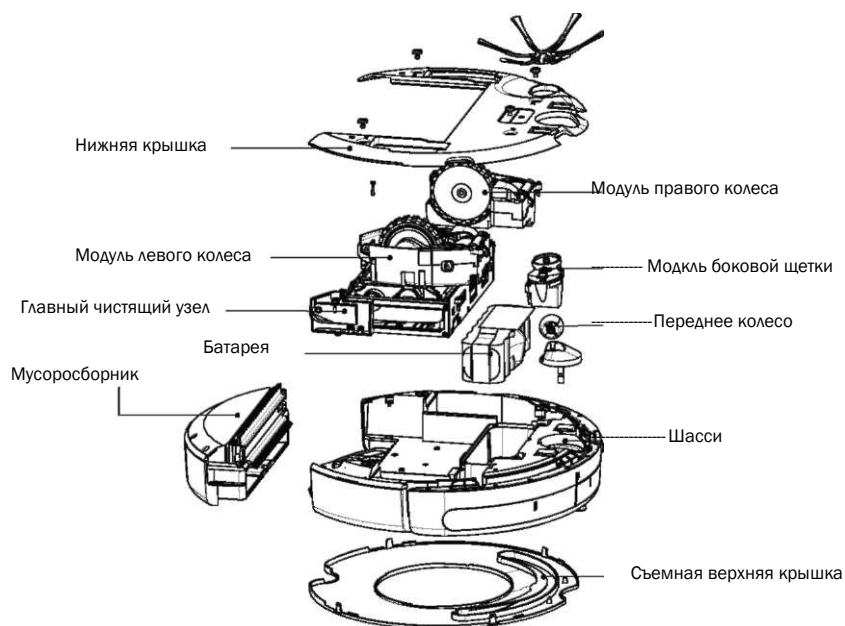

Служба поддержки покупателей iRobot

Если у Вас имеются вопросы или комментарии касательно Вашего Roomba, пожалуйста, свяжитесь с iRobot, прежде чем обращаться в место приобретения робота.

Пожалуйста, посетите сайт www.irobot.com для нахождения советов, ответов на часто задаваемые вопросы, или информации об аксессуарах и других продуктах iRobot. Мы будем Вам рады.

Если Вам требуется помощь:

- Посетите сайт службы поддержки www.irobot.com/support
- Позвоните в службу поддержки **877.855.8593**

Часы работы службы поддержки iRobot:

- Понедельник - Пятница 9-19 по времени Восточного побережья
- Суббота 9-18 по времени Восточного побережья

ВАЖНО: Инструкция по безопасности

А ВНИМАНИЕ: НЕ РАЗБИРАЙТЕ КОРПУС РОБОТА, ЕГО БАТАРЕЮ ИЛИ ЗАРЯДНОЕ УСТРОЙСТВО. ВНУТРИ НЕТ ОБСЛУЖИВАЕМЫХ ЧАСТЕЙ. РЕМОНТ ДОЛЖЕН ПРОИЗВОДИТЬСЯ КВАЛИФИЦИРОВАННЫМ ПЕРСОНАЛОМ. ЗАРЯЖАТЬ ТОЛЬКО В СЕТИ СО СТАНДАРТНЫМ АМЕРИКАНСКИМ НАПРЯЖЕНИЕМ (120В ПЕРЕМЕННОГО ТОКА)

Используйте вашего Roomba с осторожностью. Чтобы снизить риск травмы или ущерба, соблюдайте данные инструкции:

ОСНОВНЫЕ МЕРЫ БЕЗОПАСНОСТИ

- Прочитайте инструкцию по эксплуатации и безопасности перед использованием робота.
- Сохраните инструкции для справки.
- Обращайте внимание на предупреждения, сверяйтесь с инструкцией
- Соблюдайте требования инструкции по эксплуатации
- Меры обслуживания, не описанные в инструкции, должны выполняться специалистами iRobot.

ОГРАНИЧЕНИЯ ИСПОЛЬЗОВАНИЯ

- Использовать только в помещениях.
- Робот не является игрушкой. Запрещается садиться или вставать на робота. В процессе уборки маленькие дети и животные должны находиться под присмотром.
- Очищать только сухой тканью. Не распылять и не заливать воду внутрь.
- Не применять для уборки горящего, дымящегося мусора.
- Не применять для уборки разлитых отбеливателей, краски, других химикатов, любых жидкостей и влажного мусора.
- Перед запуском цикла уборки, поднимите с пола такие предметы, как одежда, листы бумаги, веревки, провода, любые хрупкие предметы. Если робот проедет по проводу и потянет его, есть риск падения задетого прибора на пол.
- Если комната имеет балкон, необходимо установить надежный барьер, чтобы исключить падение робота.
- Всегда вынимайте батарею перед долговременным хранением или транспортировкой.

БАТАРЕЯ И ЗАРЯДКА

- Заряжать только стандартным напряжением 120В переменного тока. Не использовать с любыми типами трансформаторов. Использование трансформаторов аннулирует гарантию.
- Используйте только зарядное устройство из комплекта поставки.
- Не используйте зарядное устройство с поврежденным проводом или вилок.
- Производите зарядку только в помещении.
- При сильных грозах, зарядное устройство должно быть подключено через сетевой фильтр.
- Не касаться зарядного устройства мокрыми руками.
- Всегда отсоединяйте робота от зарядки перед очисткой.

Get iRobot accessories at:
800.727.9077 or visit store.irobot.com

**See registration card for details. Pricing and availability subject to change. Shipping and handling not included.*

iRobot

© 2007 iRobot Corporation, 63 South Avenue, Burlington, MA 01803. All rights reserved.

iRobot, Virtual Wall and Roomba are registered trademarks of iRobot Corporation. Home Base, Dirt Detect and Lighthouse are trademarks of iRobot Corporation.

U.S. Pat. Nos. 6,594,844; 6,690,134; 6,883,201; 6,809,490; 6,956,348; 7,155,308; 7,173,391.
Other patents pending.